



ODAK KİMYA ENDÜSTRİSİ ÜRÜNLERİ SAN.VE TİC. LTD. ŞTİ.

Cevizli Mah. Zuhul Cad. Ritim İstanbul No:44 Kat:13 D:131-132 Maltepe/İstanbul

Tel: +90 216 489 93 13 Faks: +90 216 489 45 51

www.odakkimya.com.tr www.pantoneturkiye.com.tr

IEC+ Yeni Nesil Patentli Basketmill ; PLUSMILL

IEC grubu, mürekkep ve boya fabrikaları için Karıştırma, Öğütme ve Dozajlama Ekipmanlarının tasarımı ve imalatı ile komple Mühendislik Etütleri ve Anahtar Teslimi Çözümler konusunda uzmanlaşmıştır. Profesyonel ekibimizin tüm üyeleri, tasarım, üretim ve tedarik konusunda uzun yıllara dayanan deneyime sahiptir.

Malezya'da IEC ve İtalya'da IEC+ ile üretim yapan IEC Group, dünyada Avrupa, Amerika, Asya ve Avustralya'daki satış ve servis merkezleri ile boya ve mürekkep sektöründeki önde gelen firmalara hizmet sunmaktadır.

Başlıca uygulamalarımız; Boya ve Vernikler, Sıvı Mürekkepler, Pasta Mürekkepler, OEM Oto Boya, Oto Tamir Boya ve Macunları, Bobin ve Ahşap Boyaları, Endüstriyel Kaplamalar, Deniz ve Havaçılık Boyaları, Polimerler ve Yapıştırıcılar, Macun ve Sırlar, Özel Kimyasallar, Kozmetik ve Parfümler ve İnşaat Kimyasalları'dır.

Ürünlerimiz ve faaliyetlerimiz; Karıştırıcılar ve Mikserler, Mobil ve Sabit Tanklar için Disperserler, Dikey ve Yatay Öğütücüler, Dozajlama Sistemleri, Dolum Sistemleri, Yıkama Sistemleri, Laboratuvar ekipmanları, Mühendislik Desteği ve Anahtar Teslimi Tesislerdir.

Geleneksel basket millere göre yüksek verimliliğe sahip, küçük öğütme haznesi ile %90 daha az boncuk ve düşük enerji kullanımı ile öne çıkan yeni nesil patentli ürünümüz PLUSMILL üretim hızınızı ve kalitenizi arttıracaktır.

PLUSMILL'in AVANTAJLARI

Esneklik Öğütme tamburu kapağı değiştirilebilir ve farklı malzemeler kullanılabilir. **Öğütme Tamburunun Korunması** Yüksek aşınma direncine sahip yeni öğütme bileşenleri konseptine sahiptir.

Verim Öğütme haznesindeki yeni ürün devirdaim sistemi ile verimlilik artırılmaktadır.

Yeni dinamik filtreleme sistemi

Daha hızlı renk değişimi, solvent atıklarında %50'e varan azalma

Verimlilik Yüksek enerji yoğunluğuyla yüksek öğütme performansı

Öğütme Kontrolü Soğutulan öğütme haznesi ve entegre sıcaklık probu sayesinde öğütme sıcaklıkları sürekli kontrol altında tutulmaktadır.

Öğütme Haznesi Boyutu Hazne boyutunun muadillerine göre daha küçük olması nedeniyle kullanılan boncuk miktarı geleneksel dikey öğütme makinelerine göre % 90'a kadar azalır. (Örneğin; 40 litre yerine 5 litre boncuk kullanımı)

Bakım ve Temizleme Öğütme parçalarının değiştirilebilirliği ve temizliği basit ve hızlıdır.

Enerji Tüketimi Enerji kaynaklarının kullanımı% 50'ye kadar azalır.

Kurma Süresi Öğütme tamburu kolaylıkla değiştirilebilir ve hızlıca bir disperser a dönüştürülebilir.



ODAK KİMYA ENDÜSTRİSİ ÜRÜNLERİ SAN.VE TİC. LTD. ŞTİ.

Cevizli Mah. Zuhul Cad. Ritim İstanbul No:44 Kat:13 D:131-132 Maltepe/İstanbul

Tel: +90 216 489 93 13 Faks: +90 216 489 45 51 www.odakkimya.com.tr www.pantoneturkiye.com.tr



PLUSMILL, batch tipi, ince ve süper ince öğütme yapabilen ve düşük, orta ve yüksek viskoziteli ürünlerin dispersiyonu için tasarlanmış dikey öğütme makinesidir.

Standart model özellikleri;

- Kaplamalı karbon çelik çerçeve
- Elektrikli pompalarla hidrolik kaldırma
- Dijital kontrol paneli
- Kontrol hazneli buhar koruma kapağı
- Paslanmaz çelik öğütme mili
- Güvenlik mikro anahtarı ile ayarlanabilir kilitleme
- Özel olarak işlenmiş paslanmaz çelik öğütme ünitesi
- Sıcaklık kontrol probu
- İnverter ile elektronik hız ayarı
- Makine Direktiflerine (EC) uygun emniyet cihazları



ODAK KİMYA ENDÜSTRİSİ ÜRÜNLERİ SAN.VE TİC. LTD. ŞTİ.
Cevizli Mah. Zuhul Cad. Ritim İstanbul No:44 Kat:13 D:131-132 Maltepe/İstanbul
Tel: +90 216 489 93 13 Faks: +90 216 489 45 51 www.odakkimya.com.tr www.pantoneturkiye.com.tr

ÖĞÜTME HAZNESİ

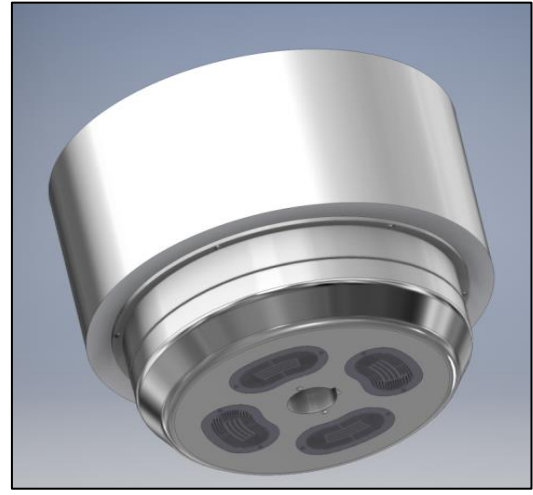
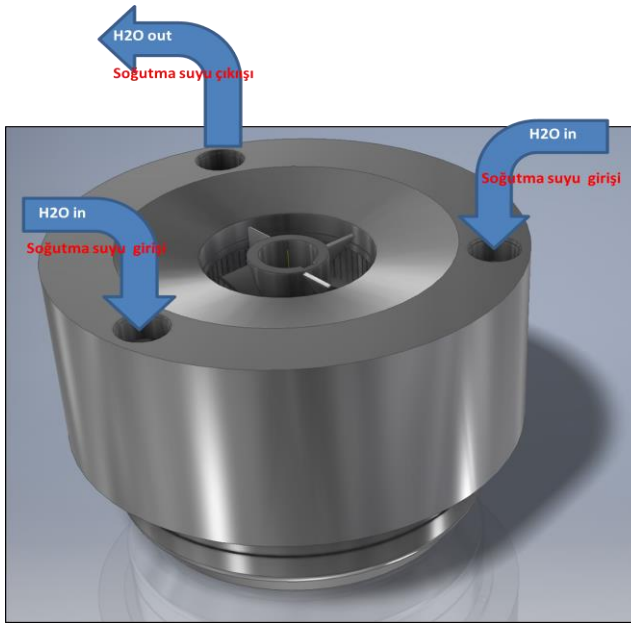

PLUSSMILL kapağı, bir iç öğütme haznesinden ve bir dış soğutma cidarından oluşur. Soğutma cidarı, soğutma akışkanının dolaşımı için iki çıkış ve bir girişe sahiptir.

Öğütme sepeti öğütme şaftıyla birlikte dönerken, soğutma cidarı sabit kalır.



ODAK KİMYA ENDÜSTRİSİ ÜRÜNLERİ SAN.VE TİC. LTD. ŞTİ.

Cevizli Mah. Zuhul Cad. Ritim İstanbul No:44 Kat:13 D:131-132 Maltepe/İstanbul

Tel: +90 216 489 93 13 Faks: +90 216 489 45 51

www.odakkimya.com.tr www.pantoneturkiye.com.tr

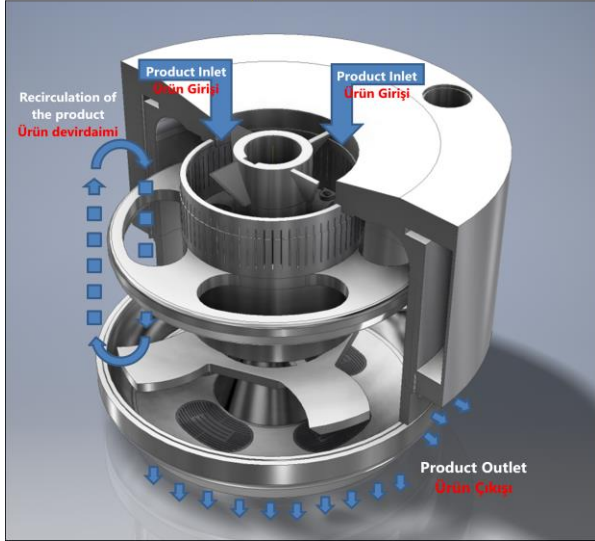

Öğütme haznesindeki boncukların hareket ve sürtünmeleri ile öğütme işlemi gerçekleştirilir.

Dispersiyonun etkisi; boncukların birbirleriyle ve öğütme haznesinin duvarlarıyla çarpışmalarının bir sonucu olarak boncukların türbülans hareketinden kaynaklanmaktadır. Böylelikle daha iyi öğütme ve daha parlak ürünler sağlanır.

% 90 daha az boncuk kullanılır.

Boncuk boyutu 1.6 - 2.0 mm

Zirkonyum, Yttriyum-Zirkonyum, Sinterlenmiş Zirkonyum, Seryum-Zirkonyum

TEKNİK ÖZELLİKLER

Model	Ana Motor Gücü (kW)	Rotasyon hızı (rpm)	Öğütme Hacmi (l)	Kullanılan Boncuk Miktarı (l)	Ürün viskozite aralığı (cps)
PLUSMILL MS 11	11	1000-1200	50-400	1,2	100 ÷ 15000
PLUSMILL MS 37/45	37/45	800-1100	300-750	5	
PLUSMILL MS 55	55	750-900	500-1000	8	



ODAK KİMYA ENDÜSTRİSİ ÜRÜNLERİ SAN.VE TİC. LTD. ŞTİ.

Cevizli Mah. Zuhâl Cad. Ritim İstanbul No:44 Kat:13 D:131-132 Maltepe/İstanbul

Tel: +90 216 489 93 13 Faks: +90 216 489 45 51 www.odakkimya.com.tr www.pantoneturkiye.com.tr

PLUSMILL ve Standart Basket Mill Karşılaştırma Tablosu

ÜRÜN	PLUSMILL 37 kW		Standard Mill 37 kW	
	Boncuk Miktarı 5 L		Boncuk Miktarı 40 L	
	Süre (dakika)	Ezme inceliği (µm)	Süre (dakika)	Ezme inceliği (µm)
MÜREKKEP	45/90	0,1/5	240	5
BEYAZ SPREY YAPIŞTIRICI	70	10	120	10
YÜKSEK YOĞUNLUKLU GRİ ANTI-PAS	45/90	0,1	75/120	0,1
POLİÜRETAN VERNİK	45/100	0,1/5	300	5
KARIŞTIRMA CİHAZLARI İÇİN BEYAZ PİGMENT PASTA	120	Tüm skala	1080/1200	Tüm skala
KARIŞTIRMA CİHAZLARI İÇİN SİYAH PİGMENT PASTA	1080	Tüm skala	2400	<5